

# 台中市汽車商業同業公會

## 車輛查定認證書



全台汽車公會唯一指定合作鑑定單位

## SAA 鑑定等級說明 本頁僅供鑑定等級對照參考，並非實際鑑定結果

### 車體評價基準說明

檢查者根據目測來確認是否有整修作業，並把整修記錄下來。

整修：指車身外觀藉由鈹修、烤漆等程序進行之維修作業。

更換：指車身外觀藉由更換程序之維修作業。

修復跡：指根據車輛事故或外力碰撞後，在車體骨架所產生之整修或更換跡。

評價等級	車體狀況說明
A+	車身外觀及車體結構無整修或修復跡
A	車身外觀有整修跡，車體結構無修復跡
B+	車身外觀有更換跡，車體結構無修復跡
B	車體結構僅有輕程度的修復跡
C	車身外觀熔接鈹件有更換跡，或車體結構有中程度的修復跡
D	車體結構屬重大程度的修復跡
E	車體主結構屬拼接之維修車輛

車體結構事故程度範圍對照圖：

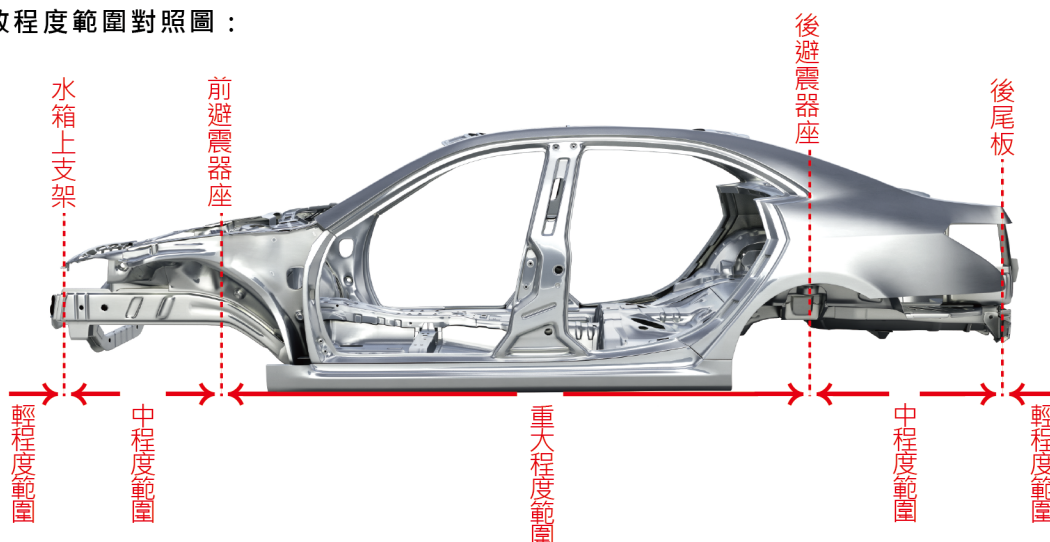

### 內裝評價基準說明

車輛內裝：指汽車室內的裝潢，包含座椅、頂篷、門飾板、地毯等項目

自然磨耗：指因平日使用所造成的磨耗

損傷痕：指人為不當使用或碰壞之損傷痕

評價等級	車輛內裝狀況說明
A+	無任何小刮痕、損傷及清潔的必要
A	有不明顯的自然磨耗、損傷痕
B	有明顯的自然磨耗、損傷痕或小缺件
C	車內裝潢缺件、損壞與嚴重的損傷痕

注意事項：

- 1、本報告僅針對受測車輛現況提出檢查報告，並不包含售後保固與保證服務。
- 2、本報告僅對車輛現況進行檢測，其檢測結果並不代表其檢查後之車況不會改變。
- 3、本報告僅提供委託者參考檢測當時車況，並不作為法律訴訟之文件證物。
- 4、本報告所記載之儀錶里程，為車輛檢查時儀錶所顯示之里程數，並不為車輛實際行駛里程。
- 5、SAA 車輛鑑定報告表有效期限自報告表產出日起 60 天內。



# 車輛查定認證書

台中市汽車商業同業公會

報告編號

SAA20463240807003

車商名稱

鴻興汽車商行

鑑定日期

20240807



## 鑑定車輛資料與規格配置

車輛廠牌：MITSUBISHI

車輛形式：CANTER

出廠年月：201202

引擎號碼：4M42Y026631

車身號碼：8B026813

錶顯里程數：125,902 KM  
(鑑定時儀錶顯示之數字)

排檔方式：手排

傳動方式：2WD

排氣量：2,977 CC

### 車體評價

B+

### 內裝評價

A

### 車輛鑑定結果

1

車身號碼鑑定檢查

正常

2

引擎號碼鑑定檢查

正常

3

泡水車鑑定檢查

無泡水車痕跡之情事

### 其他檢查項目

電瓶電壓

正常  
12.3V

電瓶電壓正常標準值應為12V以上

冷氣溫度

正常  
7°C

冷氣出風口之正常標準值溫度為8°C以內

左前胎紋

正常  
6mm

左後胎紋

正常  
6mm

胎紋磨耗指數之正常標準值應高於1.6公釐(mm)以上

右前胎紋

正常  
6mm

右後胎紋

正常  
6mm



SAA 鑑定

全台汽車公會唯一指定合作鑑定單位

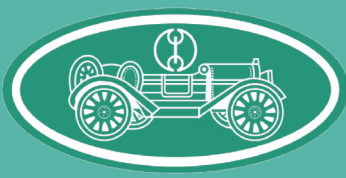

# 車輛查定認證書

台中市汽車商業同業公會

## 車身外觀鈹修與更換註記

1. 左前葉子板
4. 左戶定外板
7. 右前A柱外板
10. 左B柱外板
13. 車頂
16. 右後C柱外板

2. 前面板
5. 左前門
8. 右前門
11. 右B柱外板
14. 右後門
17. 車頭後箱檔板

3. 右前葉子板 有更換
6. 左前A柱外板
9. 右戶定外板
12. 左後門
15. 左後C柱外板

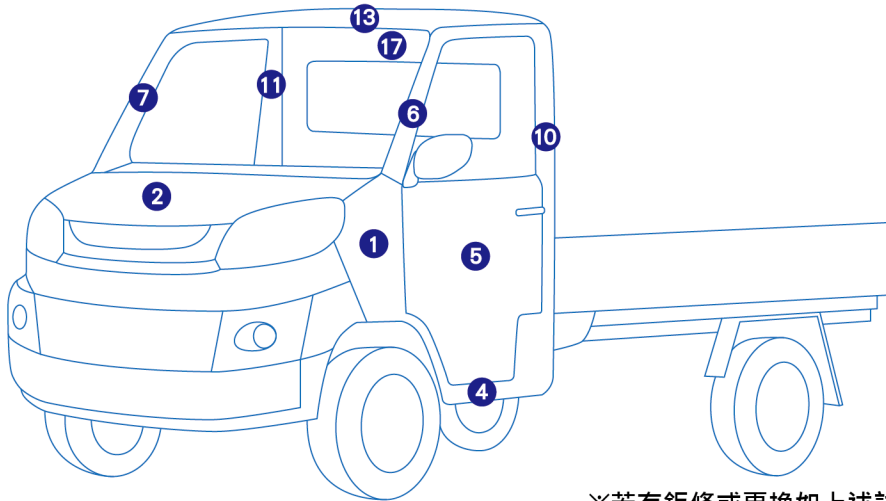

※若有鈹修或更換如上述註記，無異常則空白不註記。

## 車體結構損傷與修復註記

1. 引擎室前中間下底板
4. 左前車大樑
7. 引擎室右側下底板
10. 右前避震器座
13. 左側戶定內板
16. 車底板(中)
19. 右側戶定內板
22. 後座椅車底板
25. 後箱左底板內側
28. 後箱右底板內側

2. 左前劍尾
5. 水箱下支架
8. 右前劍尾
11. 後箱後檔板下座
14. 左側車底板
17. 貨床右大樑中段
20. 右前A柱內板
23. 右B柱內板
26. 左後大樑
29. 右C柱內板

3. 引擎室左側下底板
6. 右前車大樑
9. 左前避震器座
12. 左前A柱內板
15. 貨床左大樑中段
18. 右側車底板
21. 左B柱內板
24. 左C柱內板
27. 右後大樑

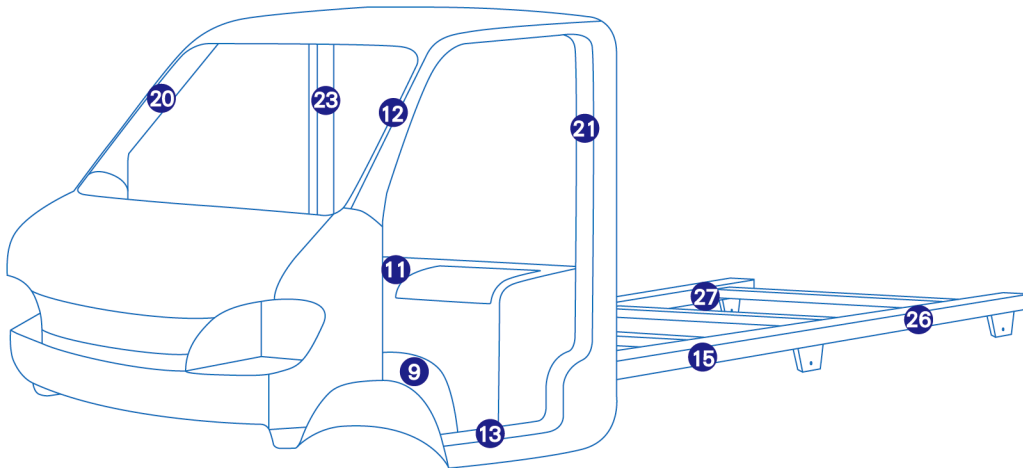

※若有鈹修或更換如上述註記，無異常則空白不註記。